



Fundusze Europejskie
Infrastruktura i Środowisko

Unia Europejska
Europejski Fundusz
Rozwoju Regionalnego



Projekt realizowany ze środków Europejskiego Funduszu Rozwoju Regionalnego w ramach Programu Operacyjnego Infrastruktura i Środowisko 2014-2020
Tytuł projektu: „Budowa obwodnicy Wałbrzycha w ciągu drogi krajowej nr 35”

Tom IV

Rozdział 1

INSTRUKCJA WYPEŁNIANIA FORMULARZY KOSZTORYSU OFERTOWEGO (WYKAZU PŁATNOŚCI)

Zadaniem przedmiotowej instrukcji jest wskazanie sposobu wypełnienia Formularzy Kosztorysu ofertowego (Wykazu płatności) przez Oferenta. Niniejsza instrukcja stanowi integralną część Formularzy Kosztorysu ofertowego (Wykazu płatności).

1. Formularze Kosztorysu ofertowego (Wykazu płatności) należy odczytywać w powiązaniu z Przedmiarami Robót (wyliczeniem ilości), Wykazami załączonymi do Przedmiarów robót, Specyfikacjami Technicznymi Wykonania i Odbioru Robót Budowlanych, Rysunkami oraz Ogólnymi i Szczegółowymi Warunkami Kontraktowymi.
2. Dla każdej z pozycji (każdego wiersza) stawki ryczałtowe i jednostkowe ceny ofertowe w Formularzach Kosztorys Ofertowy (Wykaz płatności) będą obejmować – za wyjątkiem takiego zakresu, o jakim Kontrakt stanowi inaczej – cały sprzęt budowlany (zabezpieczenie, utrzymanie, użytkowanie i naprawy całego sprzętu, urządzeń i narzędzi), transport (osób, sprzętu, urządzeń, narzędzi, materiałów, wyposażenia zaplecza), robociznę, nadzór, testowanie, kontrolę jakości, materiały, montaż, konserwację, ubezpieczenie, zysk, podatki i cła oraz usunięcie wad i zapewnienie gwarancji jakości wraz z całym ryzykiem ogólnym, zobowiązaniami i obowiązkami przedstawionymi lub sugerowanymi w Kontrakcie.
3. Cena Oferty zostanie wyliczona przez Wykonawcę na podstawie jego własnej kalkulacji wartości poszczególnych elementów (w tym zryczałtowanych), zawartych w Formularzach Kosztorysu ofertowego (Wykazu płatności).
4. Cena jednostkowa lub wartość powinna być wyceniona i wpisana przy każdej pozycji wycenianego Formularza Kosztorys ofertowy (Wykaz płatności). Będzie uznane, że koszt pozycji, przy których Oferent nie wpisał ceny jednostkowej lub wartości, został pokryty przy wycenie innych pozycji kosztorysowych.
5. Ceny jednostkowe oraz wartości elementów zryczałtowanych są stałe i nie mogą podlegać zmianom i regulacjom, z wyjątkiem sytuacji określonych w Kontrakcie.
6. Ceny jednostkowe należy podawać bez podatku VAT.
7. Wszystkie ceny jednostkowe i wartości należy podawać z dokładnością do dwóch miejsc po przecinku.
8. Opisy pozycji w Formularzach Kosztorysu Ofertowego (Wykazu płatności) przedstawione są tylko dla celów identyfikacyjnych i w żaden sposób nie modyfikują bądź anulują szczegółowego opisu zawartego w Warunkach Kontraktu, Rysunkach, Specyfikacjach Technicznych, Przedmiarze Robót z Wykazami. Wyceniając poszczególne pozycje, należy odnosić się do Warunków Kontraktu, Specyfikacji Technicznych i Opisów oraz odpowiednich Rysunków w celu uzyskania pełnych wskazówek, informacji, instrukcji lub opisów Robót i zastosowanych materiałów (wyrobów budowlanych).
9. Wartości z kolumny 6 o nazwie „Wartość” Formularza Kosztorys ofertowy (Wykaz płatności) Odcinek miejski: „UZDATNIANIE PODŁOŻA TRASY OBWODNICZY M. WAŁBRZYCH W



Projekt realizowany ze środków Europejskiego Funduszu Rozwoju Regionalnego w ramach Programu Operacyjnego Infrastruktura i Środowisko 2014-2020

Tytuł projektu: „Budowa obwodnicy Wałbrzycha w ciągu drogi krajowej nr 35”

CIĄGU DROGI KRAJOWEJ NR 35 (ETAP II)” oraz „UZDATNIANIE PODŁOŻA TRASY OBWODNICY M. WAŁBRZYCH W CIĄGU DROGI KRAJOWEJ NR 35 (ETAP III)”, jak również z kolumny 7 o nazwie „Wartość” Formularzy Kosztorysu Ofertowego (Wykazu płatności) dot. pozostałego zakresu przedmiotu Zamówienia, dla poszczególnych pozycji, należy podsumować w miejscach do tego przeznaczonych w Formularzach Kosztorysu ofertowego (Wykazu płatności). W następnym kroku dla odcinka miejskiego i pozamiejskiego zsumowane wartości należy wpisać w odpowiednich miejscach w Tabelach Wartości Elementów Scalonych – ZZK (Zbiorczych zestawieniach kosztów). Łączna Cena ofertowa Wykonawcy na przedmiot Zamówienia zostanie podana w pozycji pn. „ŁĄCZNIE CENA OFERTOWA (ODCINEK MIEJSKI I POZAMIEJSKI) BRUTTO (NETTO + VAT)” w Formularzu Kosztorys ofertowy (Wykaz płatności) – łączny dla odcinka miejskiego i pozamiejskiego.

10. Uznaje się, że koszty dostosowania się do wymagań specyfikacji DM.00.00.00 niewyszczególnionych w tabeli przedmiarowej dla „Wymagań Ogólnych”, zostały uwzględnione przez Wykonawcę w pozycjach przedmiaru wynikających ze Szczegółowych Specyfikacji Technicznych. Wykonawca powinien z najwyższą starannością przeanalizować wszystko, co zostało zawarte w Specyfikacji Istotnych Warunków Zamówienia, aby przygotować swoją Ofertę.
11. Przyjmuje się, że Wykonawca jest w pełni świadom wszystkich wymagań i zobowiązań objętych każdą częścią niniejszej Specyfikacji Istotnych Warunków Zamówienia - Tom I - IV i że stosownie do nich wycenił każdą ze składowych i całość Przedmiotu Zamówienia.
12. Koszty ryczałtowe wymienione w Formularzu Kosztorys ofertowy (Wykaz płatności) Odcinek miejski i Formularzu Kosztorys ofertowym (Wykaz płatności) Odcinek pozamiejski w pozycjach:
 - a) Dostarczenie i instalacja tablic informacyjnych, urządzeń zabezpieczających plac budowy, świateł ostrzegawczych, zapór, ogrodzenia itp.,
 - b) Utrzymanie na czas budowy, tablic informacyjnych, urządzeń zabezpieczających plac budowy, świateł ostrzegawczych, zapór, ogrodzeń, itp.,
 - c) Projekt organizacji ruchu na czas budowy,
 - d) Wybudowanie objazdów/przejazdów,
 - e) Utrzymanie objazdów/przejazdów,
 - f) Inwentaryzacja i ocena stanu technicznego budynków narażonych na oddziaływanie robót przed przystąpieniem do robót (inwentaryzacja z udziałem biegłego rzeczoznawcy),
 - g) Inwentaryzacja i ocena stanu technicznego dróg publicznych przewidzianych do wykorzystania przez Wykonawcę do transportu technologicznego oraz objazdów dla ruchu publicznego z podpisaniem protokołów z administratorami dróg,
 - h) Nadzór archeologiczny w okresie realizacji robót,
 - i) Nadzór przyrodniczy w okresie realizacji robót,
 - j) Wykonanie tymczasowego wygradzenia trasy płotkiem zabezpieczającego szlaki migracji drobnej zwierzyny (w tym płazów),
 - k) Utrzymanie tymczasowego wygradzenia trasy płotkiem zabezpieczającego szlaki migracji drobnej zwierzyny (w tym płazów),
 - l) Koszty gwarancji i ubezpieczeń,
 - m) Urządzenie zaplecza Wykonawcy,
 - n) Utrzymanie zaplecza Wykonawcy,



Projekt realizowany ze środków Europejskiego Funduszu Rozwoju Regionalnego w ramach Programu Operacyjnego Infrastruktura i Środowisko 2014-2020
Tytuł projektu: „Budowa obwodnicy Wałbrzycha w ciągu drogi krajowej nr 35”

będą płacone przez Zamawiającego w częściach proporcjonalnych do liczby miesięcy w Czasie na Ukończenie Robót wskazanym w Ofercie Wykonawcy.

Pozostałe pozycje ryczałtowe w/w Formularzy kosztorysów ofertowych (Wykazów płatności) będą płacone w całości po ich wykonaniu zgodnie z postanowieniami Kontraktu.

13. W przypadku ustalonego przez Strony, w formie pisemnej pod rygorem nieważności, przedłużenia Czasu na Ukończenie Robót wskazanego w Ofercie Wykonawcy, z powodu okoliczności nieleżących po stronie Wykonawcy, na wniosek Wykonawcy koszty ryczałtowe wymienione w pkt. 12 lit b), e), h), i), k), l) i n) powyżej będą płatne miesięcznie w wysokości nie wyższej niż określona w pkt. 12 powyżej.
14. Wartość w pozycji nr 1 „Wymagania Ogólne” w Formularzu Kosztorys ofertowy (Wykaz płatności) Odcinek miejski nie może być większa niż 6% kwoty wskazanej w pozycji: „ŁĄCZNIE CENA OFERTOWA (ODCINEK MIEJSKI) NETTO”.
15. Wartość w pozycji nr 1 „Wymagania Ogólne” w Formularzu Kosztorys ofertowy (Wykaz płatności) Odcinek pozamiejski nie może być większa niż 6% kwoty wskazanej w pozycji: „ŁĄCZNIE CENA OFERTOWA (ODCINEK POZAMIEJSKI) NETTO”.
16. Wykonawca nie może wprowadzić żadnych zmian do Formularzy Kosztorysu ofertowego (Wykazu Płatności).
17. Dla zapewnienia porównywalności ofert przyjęto, że będą uważane za zawarte w innych pozycjach Formularzy Kosztorysu ofertowego (Wykazu płatności), kwoty (wartości) elementów (Robót, pozycji) Formularzy Kosztorys ofertowy (Wykaz płatności) wycenionych przez Wykonawcę na kwotę „zero” (liczbą „0” lub „0,00”), lub oznaczone, np. znakiem „-”, „x” lub innym.
18. Zamawiający zakłada, że Wykonawca będzie dysponował jednym zapleczem. Zamawiający oczekuje, że koszt organizacji i funkcjonowania zaplecza Wykonawca określi w Formularzu Kosztorys ofertowy (Wykaz płatności) Odcinek miejski i Formularzu Kosztorys ofertowy (Wykaz płatności) Odcinek pozamiejski proporcjonalnie do zakresu finansowego Robót na odcinku miejskim i pozamiejskim.

UWAGA: Przekroczenie limitu określonego w pkt 14 lub 15 powyżej skutkować będzie **odrzuconiem Oferty.**

Informacje uzupełniające:

1. Do dnia ogłoszenia niniejszego postępowania dokonano i zakończono rozbiórki obiektów kubaturowych na części działek uwzględnionych w załączniku do wyceny części drogowej w Wykazie W7 "Wykaz 3.1.4 Rozebranie obiektów kubaturowych". Na odcinku miejskim - teren Wałbrzycha dotyczy to następujących działek: nr 53 i nr 91 (lp. 117 do lp. 128 włącznie), nr 475 (lp.155 do lp. 157 włącznie Wykazu), nr 70/3 i nr 70/5 (lp. 160 do lp. 164 włącznie). Na odcinku pozamiejskim - teren gminy Szczawno Zdrój dotyczy to następujących działek: nr 768/3 (lp. 64 do lp. 68 włącznie), nr 767/1 (lp. 80), nr 760/3, nr 760/4, 760/1, 759/3, 759/4 (lp. 102 do lp. 113 włącznie). Dla obu odcinków tj. miejskiego oraz pozamiejskiego Formularz Kosztorysu Ofertowego BRANŻY DROGOWEJ w lp.4 "Wyburzenie obiektów budowlanych" uwzględnić Ilości do wykonania pomniejszone o rozbiórki przeprowadzone na w/w nieruchomościach gruntowych.
2. Zamawiający wskazuje, że w zakres Przedmiotu zamówienia, w zależności od rezultatów badań geotechnicznych na części trasy zadania pn. „Budowa obwodnicy Wałbrzycha w ciągu drogi krajowej nr 35” (Etap I uzdatniania podłoża), mogą wchodzić Roboty polegające na wykonaniu uzdatniania podłoża na przedmiotowym Projekcie (Etap II i Etap III) według



Projekt realizowany ze środków Europejskiego Funduszu Rozwoju Regionalnego
w ramach Programu Operacyjnego Infrastruktura i Środowisko 2014-2020

Tytuł projektu: „Budowa obwodnicy Wałbrzycha w ciągu drogi krajowej nr 35”

Dokumentacji Projektowej sporządzonej przez EC Katowickie Przedsiębiorstwo Geologiczne sp. z o.o. Stąd Wykonawca zobowiązany jest określić w Cenie Oferty koszt wykonania Etapu II i III uzdatniania podłoża. Ostateczna decyzja co do ewentualnego odstąpienia od wykonania przedmiotowych Robót będzie podjęta niezwłocznie.

3. W zakresie opracowania obejmującego PW branża teletechniczna aktualny stan kabli miedzianych w niżej wymienionych studniach operatora Orange w obrębie ronda „TESCO” jest następujący:
 - 1) Studnia nr 330
Kable: WAAC04 -100p, WAAC/013-015 -300p, WAAC/008-012 -500p, WAAC/026—29 -400p, WAAC/038-047 -800p, WAAC/127-128 -200p, WAAC/169-173 -500p (uwaga na kablu złącze rozgałęźne 400/100 w likwidowanej studni pomiędzy studniami 330 a 310), WAAC/187-189 -300p, WAAC/190-197 -800p, WAAC/198-200 -300p, WAAC/217-224 -800p; Stan kabli rozdzielczych bez zmian.
 - 2) Studnia nr 331 A5a
Kable: WAAC/013-015 -300p, WAAC/173 -100p; Stan kabli rozdzielczych bez zmian.
 - 3) Studnia nr 332 G1a
Kable: WAAC/008-012 -500p, WAAC/190-197 -800p; Stan kabli rozdzielczych bez zmian.
 - 4) Studnia nr 321 G12/17a
Kable: WAAC/127,128 -200p (na kablu złącze rozgałęźne)

W następstwie korekta treści i zawartości dokumentacji projektowej jest następująca:

Opis techniczny:

- 1) str. 6 pkt 2.02 - Przebudowa kabli o żyłach metalowych – wykreśla się w całości pozycję - "XzTKMXpw 500x4x0,5",
- 2) str. 26 pkt. 6.1 (tabela) - wykreśla się w całości pozycję nr 1 "kabel XzTKMXpw 500x4x0,5", w pozycji nr 2 tej tabeli dla kabla XzTKMXpw 400x4x0,5 prawidłowa wartość liczbową wynosi: 1542m (wartość 2337m należy pominąć),
- 4) str. 27 pkt. 6.3 Zestawienie materiałów podstawowych - prawidłowa wartość Lp. 1 Osłona złącza kablowego to 24 szt. (wartość 48 szt. należy pominąć).

Wyżej wymienione strony opisu technicznego dokumentacji projektowej (trzy strony) uwzględniające korekty oraz rysunki o numerach: a) 2.17/V-1-T-02 b) 2.18/V-1-T-02 c) 2.19/V-1-T-02 (trzy rysunki) zawierające zaktualizowane wykazy kabli dołączone są do dokumentacji projektowej w osobnym pliku. Legenda oznaczeń na tych trzech rysunkach: kabel przekreślony kolorem czerwonym oznacza kabel zlikwidowany; kabel opisany kolorem zielonym - kabel istniejący/czynny.

Kosztorys ofertowy dla obu odcinków w Branży telekomunikacyjnej – sieć ORANGE zawiera ilości Robót będące konsekwencją zmian wyżej opisanych.

4. Dot. Oświetlenia drogowego – w Dokumentacji nie przedstawiono rysunków słupów oraz wysięgników. W Dokumentacji podano podstawowe parametry jakie poszczególne słupy wysięgniki powinny spełniać. W zestawieniu materiałów przedstawiono przykładowy typ słupa i wysięgnika spełniający wszystkie wymagania. aby ułatwić wykonawcy wybór najatrakcyjniejszej oferty spełniającej wymagania.
5. W przypadku wystąpienia rozbieżności w treści Dokumentacji nadrzędne są zapisy STWIORB (z uwzględnieniem wprowadzonych przez Zamawiającego zmian na etapie poprzedzającym złożenie przez Wykonawców ofert).
6. Wszystkie pozycje KO (wykazu płatności) opisane jednostkami mierzalnymi zawierają ilości Robót netto. Oznacza to, że nie uwzględniają one: spulchnień, zagęszczeń, zakładów, wywinieć, wypełnień itp. opisanych w STWIORB, a koniecznych do uzyskania Robót stałych opisanych Dokumentacją.



Projekt realizowany ze środków Europejskiego Funduszu Rozwoju Regionalnego
w ramach Programu Operacyjnego Infrastruktura i Środowisko 2014-2020

Tytuł projektu: „Budowa obwodnicy Wałbrzycha w ciągu drogi krajowej nr 35”

7. Dla tych samych asortymentów Robót do wykonania zarówno na odcinku miejskim oraz zamiejskim, a opisanych w KO (wykazach płatności) jednostkami: „kpl”, „ryczałt”, „szt” należy przyjąć, że suma ilości w analogicznych pozycjach KO (wykazów płatności) na odcinku miejskim oraz zamiejskim daje liczbę całkowitą.
8. Podział na grunty skaliste i nieskaliste zostały podany w Dokumentacji Geotechnicznej (TOM XII) stanowiącej część Projektu Budowlanego.
9. W przedmiarze „Obiekty inżynierskie -3/7.3 palisada z pali CFA (...)”, w poz. 4.1 „Prętowe kotwy gruntowe” jest podana ilość poszczególnych kotew (długości 9m i 7m). Na rysunku nr OG.05.02 na przekrojach A-A do F-F jest podana informacja jaka jest długość kotwy przy konkretnej długości pala; na rys. OG.05.01, na widoku z boku jest informacja na jakich odcinkach są pale poszczególnych długości. W opisie technicznym podana jest informacja o rozmieszczeniu kotew (co 1890 mm) – stąd otrzymujemy przedmiarowe wartości.
10. Projekt obiektu WD/Z/7 nie przewiduje wykonywania próbnych obciążeń po wzmocnieniu podłoża za pomocą kolumn Jet-grouting.
11. Uzyskana na etapie ZRID opinia Dyrektora Okręgowego Urzędu Górniczego we Wrocławiu (nr pisma: BWA-5140/37/10/AS z dn. 07.2010 r.), nie wskazuje występowania na obszarze objętym inwestycją terenów zagrożonych uszkodzeniami górnictwami.
12. Obszar terenu objęty zamówieniem oraz zakres zobowiązań Wykonawcy jest zawarty w opisie przedmiotu zamówienia; w tym w Dokumentacji projektowej.
13. Załączony do Dokumentacji projekt tymczasowej organizacji ruchu na czas budowy nie jest dla Wykonawcy wiążący. Wykonawca w ramach zaoferowanej kwoty wynagrodzenia może go wykorzystać w całości bez dokonywania modyfikacji, bądź w dowolnym zakresie zmodyfikować.
14. Na okres wykonywania robót (lecz nie przez cały okres w Czasie na Ukończenie) Zamawiający dopuszcza możliwość wprowadzenia ruchu wahadłowego z tymczasową sygnalizacją świetlną.
15. Prowadzenie Robót w obrębie skrzyżowań z istniejącymi drogami wiąże się także z wprowadzeniem zmian w komunikacji zbiorowej.
16. Jeżeli Projekt tymczasowej organizacji ruchu na czas budowy będzie dotyczył drogi publicznej po której odbywa się komunikacja zbiorowa, to Projekt winien obejmować zmianę trasy komunikacji zbiorowej.
17. Zamawiający ponosi koszty finansowe i organizacyjne związane ze zmianami w komunikacji miejskiej organizowanej przez Gminę Wałbrzych (realizowanej przez operatora), a wynikające ze zmiany tras miejskich linii komunikacyjnych (z uwagi na zmianę organizacji ruchu).
18. Za zajęcie terenu w granicach zajęć stałych wymienionych w Decyzji ZRID nr 5/12 Wykonawca nie będzie ponosił opłaty. Za zajęcie terenu w granicach zajęć czasowych wymienionych w Decyzji ZRID nr 5/12 celem wykonania Robót w tej Decyzji wymienionych Wykonawca nie będzie ponosił opłaty.
19. Na etapie wykonywania słupów ekranów akustycznych należy przyjąć rozwiązanie zgodne z poniższym szkicem:

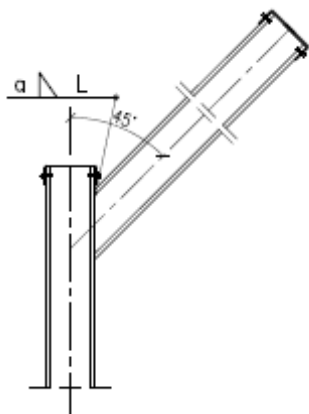



Fundusze Europejskie
Infrastruktura i Środowisko

Unia Europejska
Europejski Fundusz
Rozwoju Regionalnego



Projekt realizowany ze środków Europejskiego Funduszu Rozwoju Regionalnego w ramach Programu Operacyjnego Infrastruktura i Środowisko 2014-2020

Tytuł projektu: „Budowa obwodnicy Wałbrzycha w ciągu drogi krajowej nr 35”

20. Ścianki szczelne na obiekcie WD/Z/7 należy wykonać zgodnie z dokumentacją projektową (ilość 1 088 m² ścianek szczelnych do wyciągnięcia).
21. Roboty montażowe kanalizacji sanitarnej należy wykonać z materiału określonego w STWiORB.
22. Roboty montażowe kanalizacji hydrotechnicznej należy wykonać z materiału opisanego w STWiORB.
23. Sygnalizacja świetlna w zakresie rodzaju: masztów, wysięgników, wyposażenia szafy sterującej spełniających wymagania dokumentacji projektowej podlega uzgodnieniu przez inżyniera i zatwierdzeniu przez Zamawiającego.
24. Parametry barier betonowych zostały przestawione w Tomie XI – Inżynieria ruchu, Część XI/1 – Projekt stałej organizacji ruchu.
Informacja o konieczności wykonania przez Wykonawcę projektu technicznego barier ochronnych jest zawarta w pkt 5.2.2 STWiORB D.07.05.01.
Zamawiający dopuszcza stosowanie barier stalowych w miejsce barier betonowych pod warunkiem zachowania ich parametrów funkcjonalnych.
25. Obiekt KL-5B – widoczne na rysunku OG.03 zabezpieczenie wykopu w formie palisady o długości ok. 18,5 m należy traktować poglądowo. Wykonawca w cenie Oferty na etapie wykonywania prac zaproponuje sposób zabezpieczenia wykopu, który przedstawi Inżynierowi do zatwierdzenia.
26. Waga jednostkowa kotwy kap przyjęta do obliczenia wartości przedmiarowych wynosi 5,5 kg/szt. i jest podana w przedmiarze.
27. Projekt wykonawczy sygnalizacji świetlnej - część elektryczna. Połączenia pętli indukcyjnych umożliwiające podpięcie kilku pętli w ramach jednego pasa ruchu mogą alternatywnie być wykonywane kablem XZTKMXpw n*2*0,8.
28. Projekt wykonawczy sygnalizacji świetlnej – Zamawiający dopuszcza konstrukcje wsporcze pod kamery o długości 2,5 m do zabudowy na belce wysięgnika MSW pod warunkiem zapewnienia określonych w dokumentacji projektowej stref detekcji oraz poprawności działania systemu detekcji.



Fundusze Europejskie
Infrastruktura i Środowisko

Unia Europejska
Europejski Fundusz
Rozwoju Regionalnego



Projekt realizowany ze środków Europejskiego Funduszu Rozwoju Regionalnego
w ramach Programu Operacyjnego Infrastruktura i Środowisko 2014-2020
Tytuł projektu: „Budowa obwodnicy Wałbrzycha w ciągu drogi krajowej nr 35”

KOSZTORYS OFERTOWY (WYKAZ PŁATNOŚCI)

(nazwa Wykonawcy/Wykonawców)

Nr ref.: RZP/65/PN/22/2018/ZDW

Składając ofertę w przetargu nieograniczonym na wyłonienie Wykonawcy zadania pn.:

„Budowa Obwodnicy miasta Wałbrzycha w ciągu drogi krajowej nr 35”

Przedstawiam wydrukowany Kosztorys ofertowy (Wykaz płatności) wypełniony (zgodnie z Instrukcją wypełniania Formularzy Kosztorysu ofertowego (Wykazu płatności)), na który składają się kosztorysy zamieszczone w SIWZ w Tomie IV: Rozdział od 2 do 4, tj:

- 1) Kosztorys ofertowy (Wykaz płatności) – łączny dla odcinka miejskiego i pozamiejskiego,**
- 2) Kosztorys ofertowy (Wykaz płatności) Odcinek miejski,**
- 3) Kosztorys ofertowy (Wykaz płatności) Odcinek pozamiejski.**

_____ dnia ____ ____ roku

(podpis i pieczęć Wykonawcy/Pełnomocnika)